

CLAPET SIMPLE BATTANT TYPE KP 521

CARACTERISTIQUES GENERALES :

C'est un excellent instrument pour la sécurité des systèmes industriels modernes de canalisation, et encore beaucoup d'autres caractéristiques.



DOMAINES D'UTILISATION :

- Industrie Navale
- Industrie Pétrolière
- Industrie Chimique
- Industrie Pharmaceutique
- Conditionnement, Ventilation,

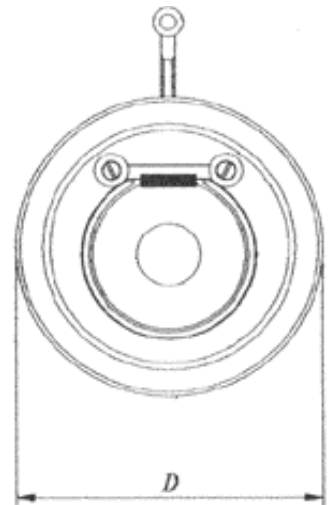

CARACTERISTIQUES :

- Clapet entre brides
- Battant centré
- Léger et Face à Face réduit
- Peu de perte de charge
- Installation et maintenance facile
- Avec étanchéité métal / métal ou avec joints
- Pour brides UNI PN 6, 10, 16, 25, et ANSI 150 RF
- Dimensions du DN 32 au DN 600
- Exécution spéciale : ANSI 300 - ANSI 1500 RF & RTJ PN 40 à PN 250

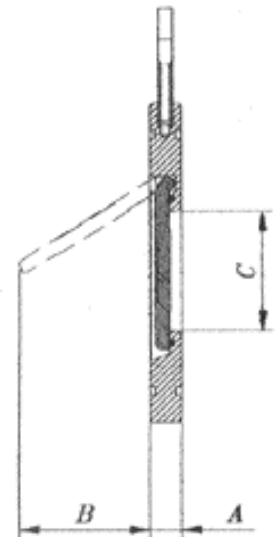

Type KP 510 B/B/N - BRONZE D'ALUMINIUM / NITRILE
Type KP 521 I/I/V - INOX 316 / INOX 316 / VITON



ROB'EQUIP® - Check & Gate Valves, Motorisation de vannes

Z.I La Trousse Nord - 171, rue Aristide Bergès - 73490 La Ravoire - Tél. 04.79.71.05.50 - Fax. 04.79.71.05.51

E-MAIL : robequip@robequip.com Les caractéristiques indiquées sur la présente fiche n'engagent pas la société **ROB'EQUIP**. Les indications qui y figurent, dimensions, poids, observations, désignation, remarques, performances, etc...sont approximatives ; elles ont été établies par nos fournisseurs ; elles peuvent à tout moment être modifiées.

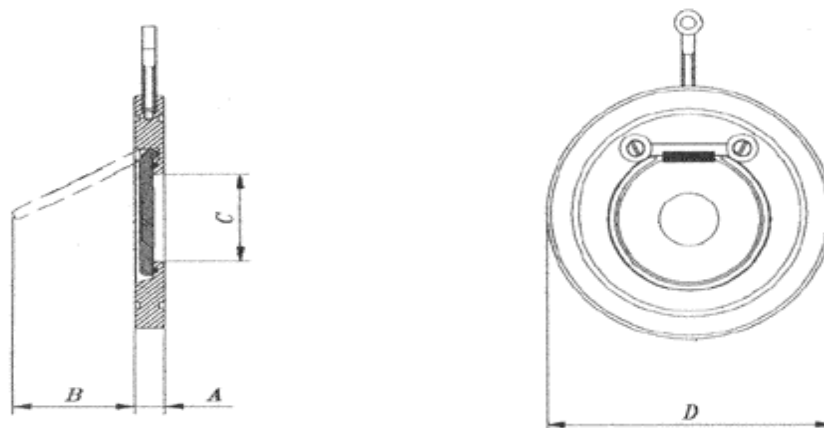

DN		A	B	C	Ø extérieur D (Mm)					Poids Kg
Mm	"				PN 6	PN 10	PN 16	PN25	ANSI 150	
32	1 1/4	14	20	17	78	84	84	84	76	0.6
40	1 1/2	14	30	22	88	95	95	95	86	0.7
50	2	14	35	32	98	109	109	109	105	0.9
65	2 1/2	14	48	40	118	129	129	129	124	1.2
80	3	14	60	54	134	144	144	144	137	1.5
100	4	18	78	70	154	164	164	170	175	2.4
125	5	18	98	92	184	195	195	198	197	3.4
150	6	20	117	112	209	220	220	228	222	4.6
200	8	22	160	154	264	275	275	285	279	7.5
250	10	26	200	200	319	330	332	343	339	13.1
300	12	32	235	240	375	380	387	403	409	20.4
350	14	38	258	270	425	440	447	460	450	32.0
400	16	44	300	310	475	490	495	517	514	48.0
450	18	50	331	360	530	540	557	567	548	63.0
500	20	56	268	405	580	595	617	624	605	87.0
600	24	62	435	486	680	695	734	731	715	130.0

PRESSION DE SERVICE

PN 6	6 kg/cm	85 Psi
PN 10	10 kg/cm	142 Psi
PN 16	16 kg/cm	227 Psi
PN 25	25 kg/cm	355 Psi
ANSI 150	20 kg/cm	284 Psi

DESCRIPTION

1	Crochet
2	Rondelle
3	Battant
4	Corps
5	Vis

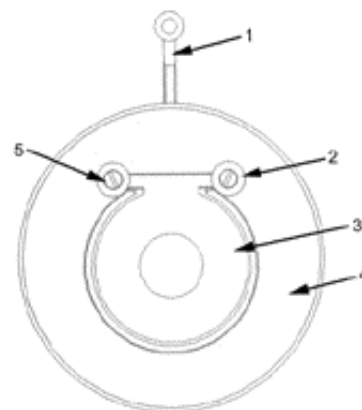

ROB'EQUIP - Check & Gate Valves, Motorisation de vannes

Z.I La Trousse Nord - 171, rue Aristide Bergès - 73490 La Ravoire - Tél. 04.79.71.05.50 - Fax. 04.79.71.05.51

E-MAIL : robequip@robequip.com Les caractéristiques indiquées sur la présente fiche n'engagent pas la société **ROB'EQUIP**. Les indications qui y figurent, dimensions, poids, observations, désignation, remarques, performances, etc...sont approximatifs ; elles ont été établies par nos fournisseurs ; elles peuvent à tout moment être modifiées.